

DE Schaltknauf
Art.-Nr. 17453

Inhalt	Seite
1. Bestimmungsgemäßer Gebrauch	1
2. Lieferumfang	1
3. Spezifikationen	1
4. Sicherheitshinweise	2
5. Montageanleitung	2
5.1 Übersicht	2
5.2 Montage für Schalthebel ohne Rückwärtsgangarretierung	2
6. Wartung und Pflege	3
6.1 Wartung	3
6.2 Pflege	3
7. Hinweise zum Umweltschutz	3
8. Kontaktinformationen	3

WARNUNG

Lesen Sie die Bedienungsanleitung vor Inbetriebnahme sorgfältig durch und beachten Sie alle Sicherheitshinweise! Nichtbeachtung kann zu Personenschäden, Schäden am Gerät oder Ihrem Eigentum führen! Bewahren Sie die Originalverpackung, den Kaufbeleg sowie diese Anleitung zum späteren Nachschlagen auf!

Prüfen Sie vor Inbetriebnahme den Inhalt der Verpackung auf Unversehrtheit und Vollständigkeit!

1. Bestimmungsgemäßer Gebrauch

Dieser Alu-Schaltknauf dient als Ersatz für den Originalschaltknauf in PKWs mit Handschaltgetriebe. Er ist geeignet für runde Schalthebel mit einem Durchmesser zwischen 8 und 15 mm. Bei Schalthebeln mit Rückwärtsgangarretierung kann dieser Schaltknauf nicht verwendet werden.

Dieses Gerät ist nicht dafür bestimmt, durch Kinder und Personen mit eingeschränkten geistigen Fähigkeiten oder ohne erforderliches Fachwissen benutzt zu werden. Kinder sind von dem Gerät fernzuhalten.

Zum bestimmungsgemäßen Gebrauch gehört auch die Beachtung aller Informationen in dieser Anleitung, insbesondere die Beachtung der Sicherheitshinweise. Jede andere Verwendung gilt als nicht bestimmungsgemäß und kann zu Sach- oder Personenschäden führen. Die EAL GmbH übernimmt keine Haftung für Schäden, die durch nicht bestimmungsgemäßen Gebrauch entstehen.

2. Lieferumfang

- 1x Schaltknauf mit Zierring
- 1x Inbusschlüssel 2, 5 mm
- 3x Adapterhülse
- 6x Inbus-Madenschrauben, M5

3. Spezifikationen

Für runde Schalthebel mit einem Durchmesser von 8 -15 mm.

Gewicht: ca. 0,150 kg

4. Sicherheitshinweise



- Das Warndreieck kennzeichnet alle für die Sicherheit wichtigen Anweisungen. Befolgen Sie diese immer, anderenfalls könnten Sie sich verletzen oder das Gerät könnte beschädigt werden.

- Kinder dürfen nicht mit dem Gerät spielen.

- Reinigung und Benutzerwartung dürfen nicht von Kindern ohne Beaufsichtigung durchgeführt werden.



- Lassen Sie das Verpackungsmaterial nicht achtlos liegen. Dieses kann für Kinder zu einem gefährlichen Spielzeug werden!

- Benutzen Sie dieses Produkt nur für die dafür vorgesehene Verwendung!

- Manipulieren oder zerlegen Sie das Gerät nicht!

- Verwenden Sie zu Ihrer eigenen Sicherheit ausschließlich Zubehör oder Ersatzteile, die in der Anleitung angegeben sind, oder deren Verwendung durch den Hersteller empfohlen wird!

- Schalten Sie vor der Montage des Schaltknaufs den Motor aus. Ziehen Sie die Parkbremse an. Sichern Sie das Fahrzeug zusätzlich gegen Wegrollen, z. B. mit Hilfe von Unterlegkeilen vor den Rädern.

- Falls Sie bei der Montage des Schaltknaufs Arbeiten an der elektrischen Anlage des Fahrzeugs durchführen müssen, klemmen Sie die Batterie ab. Lesen Sie dazu im Handbuch Ihres Fahrzeugs nach, oder fragen Sie eine Fachwerkstatt.

- Führen Sie vor der ersten Fahrt mit dem neuen Schaltknopf einen Funktionstest mit ausgeschaltetem Motor durch, indem Sie alle Gänge einmal durchschalten.

- Kontrollieren Sie den festen Sitz des Schaltknaufs.

5. Montageanleitung

5.1 Übersicht



Bild 1: Übersicht

5.2 Montage für Schalthebel ohne Rückwärtsgangarretierung

Entfernen Sie den bisherigen Schaltknopf vom Schalthebel. Schrauben Sie den Zierring (Position 2 in der Übersicht) von Ihrem neuen Schaltknopf (Position 1 in der Übersicht) ab. Stecken Sie den Zierring, mit der Rundung nach unten, auf den Schalthebel. Messen Sie den Durchmesser Ihres Schalthebels. Wählen Sie eine für Ihren Schalthebel passende Adapterhülse (Position 3 in der Übersicht) aus. Stecken Sie die Adapterhülse auf den Schalthebel. Setzen Sie den Schaltknopf auf die Adapterhülse und drücken ihn ganz herunter. Richten Sie den Schaltknopf aus. Drehen Sie drei Inbus-Madenschrauben (Position 4 in der Übersicht) in die Bohrungen unten am Schaltknopf hinein. Ziehen Sie die Schrauben mit dem mitgelieferten Inbusschlüssel (Position 5 in der Übersicht) fest. Schrauben Sie den Zierring von unten auf die Befestigungshülse.

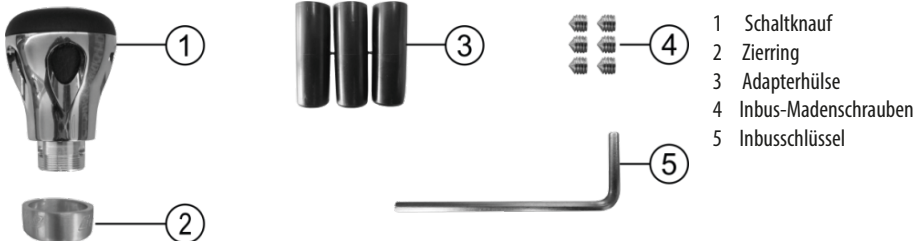

Bild 2: Montage für Schalthebel ohne Rückwärtsgangarretierung

6. Wartung und Pflege

6.1 Wartung: Kontrollieren Sie den festen Sitz des Schaltknaufs und die Freigängigkeit der Rückwärtsgangarretierung.

6.2 Pflege: Reinigen Sie den Schaltknopf nur mit einem feuchten, weichen Tuch. Verwenden Sie keine scharfen oder lösungsmittelhaltigen Reiniger.

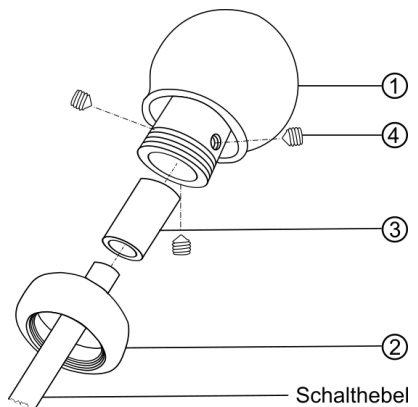
7. Hinweise zum Umweltschutz

Entsorgen Sie den Schaltknopf über die Restmülltonne.

8. Kontaktinformationen

EAL GmbH

Otto-Hausmann-Ring 107

42115 Wuppertal

Deutschland

Telefon: +49 (0)202 42 92 83 0

Telefax: +49 (0)202 2 65 57 98

Internet: www.eal-vertrieb.com

E-Mail: info@eal-vertrieb.com

Contents

1. Proper use of the product	4
2. Scope of delivery	4
3. Specifications	4
4. Safety precautions	5
5. Assembly instructions	5
5.1 Overview	5
5.2 For gear knob without reverse gear lock	5
6. Maintenance and care	6
6.1 Maintenance	6
6.2 Care	6
7. Notes regarding environmental protection	6
8. Contact information	6

WARNING



Read the operating instructions through carefully prior to initial use and observe all of the safety notes!

Not observing such may lead to personal injury, damage to the device or to your property!

Store the original packaging, the receipt and these instructions so that they may be consulted at a later date! When passing on the product, please include these operating instructions as well.

Please check the contents of package for integrity and completeness prior to use!

1. Proper use of the product

This aluminium gear knob is designed as a replacement for the gear knob in cars with manual gears. It is suitable for round gear levers with a diameter between 8 and 15 mm. This gear knob cannot be used with gear levers with reverse gear lock.

This device is not designed to be used by children or persons with limited mental abilities or without experience and/or lack of required specialist knowledge. Keep children away from the device.

Utilisation according to the intended purpose also includes the observance of all information in these operating instructions, particularly the observance of the safety instructions. Any other utilisation is considered to be contrary to the intended purpose and may lead to material damage or personal injuries. EAL GmbH assumes no liability for damage resulting from improper use.

2. Scope of delivery

- 1x gear knob with decorative ring
- 1x Allen key 2. 5 mm
- 3x adapter sleeve
- 6x Allen grub screws, M5

3. Specifications

For round gear levers with a diameter of 8 - 15 mm.

Weight: Approximately 0.150 kg

4. Safety precautions



- The warning triangle labels all instructions important to safety. Always follow these otherwise you could injure yourself or damage the device.
- Children may not play with the device.
- Cleaning and user maintenance may not be carried out by children without supervision.
- Do not treat packaging material carelessly. This may become a dangerous plaything for a child!
- Only use this product for its designated purpose!
- Do not manipulate or disassemble the device!
- For your own safety, only use accessories and spare parts that are stated in these instructions or that are recommended by the manufacturer!



- Before installing the gear knob, switch the motor off. Apply the parking brake. Secure the vehicle to prevent it from rolling away, e.g. using wedges in front of the wheels.
- If you need to carry out work on the electrical systems of the vehicle during the course of gear knob installation, detach the battery. To do this, read the manual of your vehicle or ask a specialist workshop.
- Before taking your first journey with the new gear knob, carry out a functional test with the motor switched off, and switch into each gear.
- Check the firm seating of the gear knob.

5. Assembly instructions

5.1 Overview

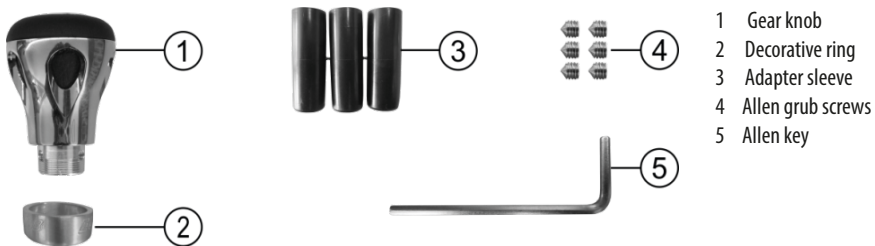

Figure 1: Overview

5.2 For gear knob without reverse gear lock

Remove the previous knob from the gear lever. Screw the decorative ring (Position 2 in the overview) off your new gear knob (Position 1 in the overview). Place the decorative ring, with the rounded part facing downwards, onto the gear lever. Measure the diameter of your gear lever. Select the appropriate adapter sleeve for your gear lever (Position 3 in the overview). Fit the adapter sleeve onto the gear lever. Fit the gear knob onto the adapter sleeve and push down fully. Align the gear knob. Turn the three Allen grub screws (Position 4 in the overview) into the drilled holes at the bottom of the gear knob. Tighten the screws using the supplied Allen key (Position 5 in the overview). Screw the decorative ring from below onto the fixture sleeve.

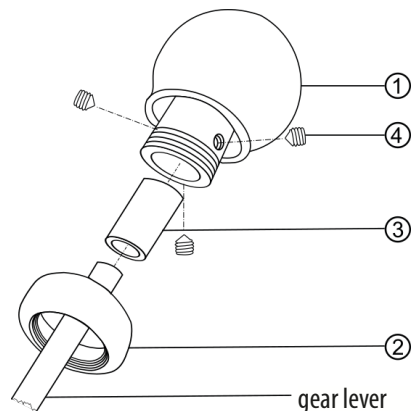

Figure 2: Installation for gear knob without reverse gear lock

6. Maintenance and care

6.1 Maintenance: Check the firm seating of the gear knob and the access to reverse gear lock.

6.2 Care: Clean the gear knob with a damp, soft cloth only. Do not use any aggressive cleaning agents or solvent-based cleaners.

7. Notes regarding environmental protection

Dispose of the gear knob in the household waste.

8. Contact information

EAL GmbH

Otto-Hausmann-Ring 107

42115 Wuppertal

Germany

Telephone: +49 (0)202 42 92 83 0

Fax: +49 (0)202 2 65 57 98

Internet: www.eal-vertrieb.com

Email: info@eal-vertrieb.com

Sommaire

1. Domaine d'application	7
2. Matériel fourni	7
3. Spécifications	7
4. Consignes de sécurité	8
5. Instructions de montage	8
5.1 Vue d'ensemble	8
5.2 Pour levier de vitesses sans bague de marche arrière	8
6. Entretien et nettoyage	9
6.1 Entretien	9
6.2 Nettoyage	9
7. Remarques relatives à la protection de l'environnement	9
8. Données de contact	9

AVERTISSEMENT



Lisez attentivement la notice d'utilisation avant la mise en service et respectez toutes les consignes de sécurité !

Tout non-respect de ces consignes peut entraîner des dommages corporels, endommager l'appareil ou vos biens !

Conservez l'emballage d'origine, le justificatif d'achat et la présente notice pour vous y référer ultérieurement ! Si vous revendez ou remettez le produit à des tiers, veuillez également leur remettre cette notice d'utilisation.

Avant la mise en service, vérifiez que le contenu de l'emballage n'est pas endommagé et vérifiez si toutes les pièces sont présentes !

1. Domaine d'application

Ce pommeau de levier de vitesses en aluminium sert de remplacement pour le pommeau original dans des véhicules particuliers équipés d'une transmission manuelle. Il convient aux leviers de vitesses ronds avec un diamètre entre 8 et 15 mm. Ce pommeau ne peut pas être utilisé sur des leviers avec bague de marche arrière.

Cet appareil n'est pas destiné à être utilisé par des enfants ou des personnes aux capacités mentales limitées ou ne disposant pas de l'expérience ou des connaissances nécessaires. Les enfants doivent rester à distance de cet appareil.

L'utilisation conforme aux prescriptions implique également le respect de toutes les informations contenues dans ce mode d'emploi, en particulier le respect des consignes de sécurité. Toute autre utilisation est considérée comme non conforme et risque d'entraîner des dommages matériels ou corporels. EAL GmbH décline toute responsabilité pour les dommages résultant d'une utilisation non conforme.

2. Matériel fourni

- 1x Pommeau de levier de vitesses avec bague décorative
- 3x Manchon adaptateur
- 1x Clé Allen 2,5 mm
- 6x Vis sans tête, M5

3. Spécifications

Il convient aux leviers de vitesses ronds avec un diamètre entre 8 et 15 mm.

Poids : env. 0,150 kg

4. Consignes de sécurité



- Le triangle de signalisation indique toutes les instructions relatives à la sécurité. Respectez-les à tout moment car vous risqueriez sinon de vous blesser ou l'appareil risquerait d'être endommagé.
- Les enfants ne doivent pas jouer avec l'appareil.
- Les tâches de nettoyage et d'entretien à effectuer chez soi ne doivent pas être exécutées par des enfants qui ne sont pas sous surveillance.



- Ne laissez pas traîner le matériel d'emballage. Il pourrait devenir un jouet dangereux pour les enfants !
- N'utilisez cet appareil qu'aux fins pour lesquelles il a été prévu !
- Ne manipulez ni ne démontez jamais l'appareil !
- Pour votre propre sécurité, utilisez exclusivement les accessoires ou pièces de rechange qui sont indiqué(e)s dans la notice d'utilisation ou dont l'utilisation est conseillée par le fabricant !
- Éteignez le moteur avant de monter le pommeau de levier de vitesses. Serrez le frein à main. Sécurisez le véhicule contre un déplacement involontaire, par exemple à l'aide de cales devant les roues.
- Dans le cas où vous devriez effectuer des travaux sur l'installation électrique de votre véhicule lors du montage du pommeau de levier de vitesse, déconnectez la batterie. Veuillez lire à cet effet le manuel de votre véhicule ou vous adresser à un atelier spécialisé.
- Avant le premier trajet avec le nouveau pommeau, effectuez un essai de fonctionnement en passant toutes les vitesses avec le moteur éteint.
- Vérifiez le bon positionnement du pommeau.

5. Instructions de montage

5.1 Vue d'ensemble

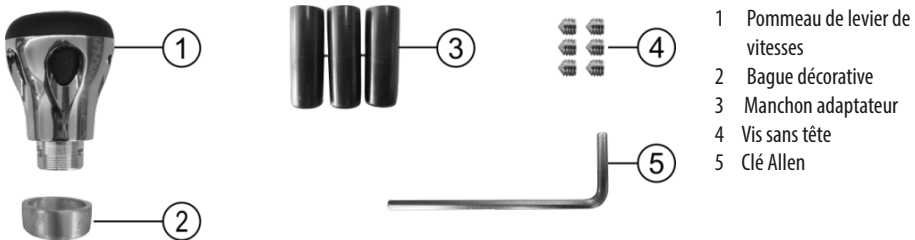

Figure 1 : Vue d'ensemble

5.2 Pour levier de vitesses sans bague de marche arrière

Retirez l'ancien pommeau du levier de vitesse. Vissez la bague décorative (position 2 dans la vue d'ensemble) de votre nouveau pommeau (position 1 dans la vue d'ensemble) sur le levier de vitesses, avec l'arrondi vers l'arrière. Mesurez le diamètre de votre levier de vitesses. Choisissez un manchon adaptateur adapté à votre levier de vitesses (position 3 dans la vue d'ensemble). Placez le manchon adaptateur sur le levier de vitesses. Placez le pommeau de levier de vitesses sur le manchon adaptateur et enfoncez-le complètement vers le bas. Orientez le pommeau de levier de vitesses. Tournez la vis sans tête (position 4 dans la vue d'ensemble) dans les perçages de la vers le bas du pommeau. Serrez les vis à l'aide de la clé Allen fournie (position 5 dans la vue d'ensemble). Vissez la bague décorative sur la douille de fixation à partir du bas.

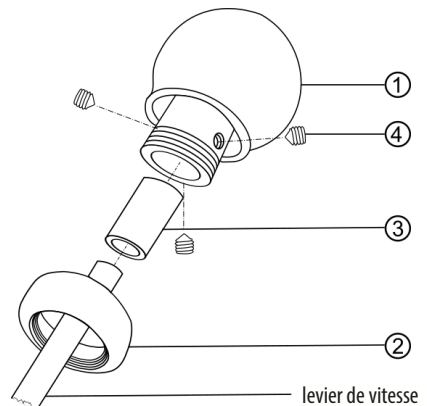

Figure 2 : Montage pour levier de vitesses sans bague de marche arrière

6. Entretien et nettoyage

6.1 Entretien : Vérifier que le pommeau est correctement fixé et que la bague de marche arrière est libre de mouvement.

6.2 Nettoyage : Nettoyez exclusivement le pommeau avec un chiffon doux et humide. N'utilisez pas de nettoyeurs agressifs ou contenant des solvants.

7. Remarques relatives à la protection de l'environnement

Jetez le pommeau de levier de vitesses dans les ordures ménagères.

8. Données de contact

EAL GmbH

Otto-Hausmann-Ring 107

42115 Wuppertal

Allemagne

Téléphone : +49 (0)202 42 92 83 0

Fax : +49 (0)202 2 65 57 98

Internet : www.eal-vertrieb.com

Courriel : info@eal-vertrieb.com

Inhoud

1. Reglementair gebruik	10
2. Leveringsomvang	10
3. Specificaties	10
4. Veiligheidsinstructies	11
5. Montage-instructies	11
5.1 Overzicht	11
5.2 Voor versnellingspoken zonder achteruitvergrendeling	11
6. Onderhoud en verzorging	12
6.1 Onderhoud	12
6.2 Verzorging	12
7. Informatie over de bescherming van het milieu	12
8. Contactinformatie	12

WAARSCHUWING



Lees voorafgaand aan de ingebruikname de gebruiksaanwijzing aandachtig door en neem alle veiligheidsvoorschriften in acht!

Het niet naleven hiervan kan letsel, schade aan het product of uw eigendom veroorzaken!

Bewaar de oorspronkelijke verpakking, het aankoopbewijs en deze gebruiksaanwijzing om deze later te kunnen raadplegen! Geef bij doorgeven van het apparaat eveneens de bedieningshandleiding door.

Controleer voor de ingebruikname de inhoud van de verpakking eerst op beschadigingen en volledigheid!

1. Reglementair gebruik

Deze aluminium pookknop dient ter vervanging van de originele pookknop van auto's met handgeschakelde versnellingsbak. De pookknop is geschikt voor ronde versnellingspoken met een diameter van 8 tot 15 mm. Deze pookknop kan niet worden gebruikt bij versnellingspoken met achteruitvergrendeling.

Dit apparaat mag niet worden gebruikt door kinderen, personen met beperkte geestelijke vermogens of personen zonder de vereiste deskundigheid. Kinderen moeten uit de buurt van het apparaat worden gehouden

Tot het reglementair gebruik behoort ook de inachtneming van alle informatie in deze handleiding, vooral de inachtneming van de veiligheidsvoorschriften. Elk ander gebruik geldt als niet-reglementair en kan materiële schade of persoonlijk letsel veroorzaken. EAL GmbH is niet aansprakelijk voor schade als gevolg van niet-reglementair gebruik.

2. Leveringsomvang

- 1x pookknop met sierring
- 1x inbus sleutel 2,5 mm
- 3x adapterhuls
- 6x inbus-tapeind, M5

3. Specificaties

Voor ronde versnellingspoken met een diameter van 8 - 15 mm.

Gewicht: ca. 0,150 kg

4. Veiligheidsinstructies



- Deze waarschuwingsdriehoek geldt als aanduiding van alle voor de veiligheid belangrijke aanwijzingen. Neem deze te allen tijde in acht, anders kan lichamelijk letsel of schade aan het apparaat het gevolg zijn.
- Kinderen mogen niet met het apparaat spelen.



- Reiniging en onderhoud mag niet zonder toezicht door kinderen worden uitgevoerd.
- Laat het verpakkingsmateriaal niet achteloos rondslingeren. Dit kan voor kinderen gevaarlijk speelgoed worden!
- Gebruik dit product uitsluitend voor het beoogde doel!
- Manipuleer of demonteer het apparaat niet!
- Gebruik voor uw eigen veiligheid uitsluitend toebehoren of reserveonderdelen die in de gebruiksaanwijzing staan vermeld of waarvan het gebruik door de fabrikant wordt aanbevolen!
- Schakel de motor uit voordat u de pookknop gaat monteren. Trek de handrem aan. Beveilig het voertuig tegen weggrollen door bijvoorbeeld wiggen onder de wielen te plaatsen.
- Ontkoppel eerst de accu wanneer u bij de montage van de pookknop werkzaamheden moet verrichten aan het elektrische systeem van het voertuig. Lees dit na in het handboek van uw voertuig of informeer hierover bij uw garage.
- Voer voor de eerste rit met de nieuwe pookknop een functionele test uit bij uitgeschakelde motor door alle versnellingen eenmaal door te schakelen.
- Controleer of de pookknop goed vastzit.

5. Montage-instructies

5.1 Overzicht

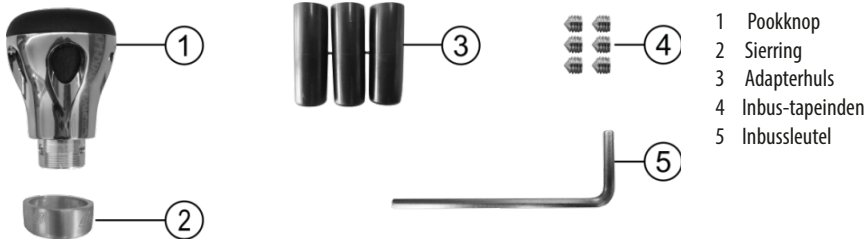

Afbeelding 1: Overzicht

5.2 Voor versnellingspoken zonder achteruitvergrendeling

Verwijder de oude pookknop van de versnellingspook. Schroef de sierring (positie 2 in het overzicht) van uw nieuwe pookknop (positie 1 in het overzicht) af. Steek de sierring, met de ronde kant naar onderen, op de versnellingspook. Meet de diameter van uw versnellingspook. Kies een geschikte adapterhuls (positie 3 in het overzicht) voor uw versnellingspook. Steek de adapterhuls op de versnellingspook. Plaats de pookknop op de adapterhuls en druk deze geheel omlaag. Lijn de pookknop uit. Draai drie inbus-tapeinden (positie 4 in het overzicht) in de boorgaten onder aan de pookknop. Draai de schroeven met de meegeleverde inbusleutel (positie 5 in het overzicht) vast. Schroef de sierring van onderaf op de bevestigingshuls.

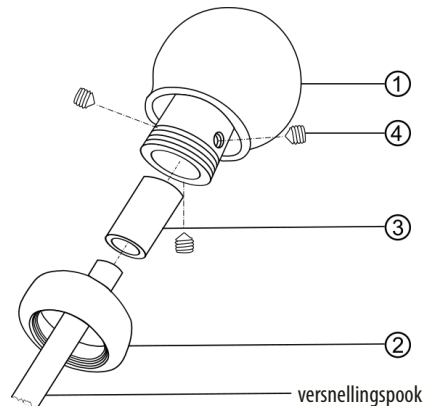

Afbeelding 2: Montage voor versnellingspoken zonder achteruitvergrendeling

6. Onderhoud en verzorging

6.1 Onderhoud: Controleer of de pookknop goed vastzit en de achteruitvergrendeling correct werkt.

6.2 Verzorging: Reinig de pookknop uitsluitend met een droge, zachte doek. Gebruik geen agressieve reinigings- of oplosmiddelen.

7. Informatie over de bescherming van het milieu

Voer de pookknop af via het restafval.

8. Contactinformatie

EAL GmbH

Otto-Hausmann-Ring 107

42115 Wuppertal

Duitsland

Telefoon: +49 (0)202 42 92 83 0

Telefax: +49 (0)202 2 65 57 98

Internet: www.eal-vertrieb.com

E-mail: info@eal-vertrieb.com

Indice

1. Uso conforme	13
2. Volume di consegna	13
3. Specifiche	13
4. Avvertenze di sicurezza	14
5. Istruzioni di montaggio	14
5.1 Vista d'insieme	14
5.2 Per le leve del cambio senza blocco della retromarcia	14
6. Manutenzione e pulizia	15
6.1 Manutenzione	15
6.2 Cura	15
7. Avvertenze sulla tutela ambientale	15
8. Come contattarci	15

AVVERTENZA

Leggere attentamente le istruzioni per l'uso prima della messa in funzione e osservare tutte le avvertenze di sicurezza!

La mancata osservanza di queste istruzioni può provocare lesioni personali, danni al prodotto o alla vostra proprietà!

**Conservare la confezione originale, la prova d'acquisto e queste istruzioni come riferimento futuro!
In caso di cessione del prodotto, consegnare anche le presenti istruzioni.**

Prima della messa in funzione verificare l'integrità e la completezza del contenuto della confezione!

1. Uso conforme

Questa manopola in alluminio serve a sostituire la manopola originale nelle autovetture con cambio manuale. È compatibile con le leve del cambio tonde con un diametro compreso tra 8 e 15 mm. Questa manopola non si può utilizzare nelle leve del cambio con blocco della retromarcia.

Questo dispositivo non è destinato all'uso da parte di bambini e persone con capacità mentali limitate o che non siano in possesso delle necessarie conoscenze. Tenere il dispositivo lontano dalla portata dei bambini.

Dell'uso appropriato fa parte anche il rispetto di tutte le informazioni fornite in queste istruzioni, soprattutto delle avvertenze sulla sicurezza. Ogni altro utilizzo viene considerato improprio e può causare danni a persone o cose. EAL GmbH non risponde dei danni derivanti da un uso improprio.

2. Volume di consegna

- 1x manopola con anello decorativo
- 3x boccole di adattamento
- 1x chiave a brugola 2, 5 mm
- 6x viti di fermo con esagono incassato, M5

3. Specifiche

Per leve per cambio tonde con diametro di 8 - 15 mm.

Peso: circa 0,150 kg

4. Avvertenze di sicurezza



- Il triangolo di segnalazione identifica tutte le istruzioni importanti per la sicurezza. Rispettare sempre queste istruzioni, per evitare il pericolo di lesioni personali o danni al dispositivo.
- I bambini non devono giocare con l'apparecchio.
- Non affidare pulizia e manutenzione ai bambini se non sorvegliati.
- Non lasciare il materiale d'imballaggio in giro con concorrenza. Questo può diventare un giocattolo pericoloso per i bambini!



- Utilizzare questo prodotto solo per lo scopo previsto!
- Non manomettere né smontare il prodotto!
- Per la propria sicurezza, utilizzare solo gli accessori e i pezzi di ricambio indicati nelle istruzioni o consigliati dal produttore!
- Prima di montare la manopola del cambio spegnere il motore. Tirare il freno di stazionamento. Assicurare il veicolo affinché non si sposti, ad es. mediante cunei di arresto davanti alle ruote.
- Se durante il montaggio della manopola del cambio si devono eseguire lavori sull'impianto elettrico del veicolo, staccare la batteria. Leggere il manuale di istruzioni del veicolo o rivolgersi a un'officina specializzata.
- Prima di fare la prima prova di guida con la nuova manopola, eseguire un test funzionale inserendo a motore spento le singole marce.
- Controllare la manopola del cambio sia fissata correttamente.

5. Istruzioni di montaggio

5.1 Vista d'insieme



Figura 1: Vista d'insieme

5.2 Per le leve del cambio senza blocco della retromarcia

Togliere la manopola vecchia dalla leva del cambio. Svitare l'anello decorativo (posizione 2 nella vista d'insieme) dalla nuova manopola (posizione 1 nella vista d'insieme). Inserire l'anello decorativo sulla leva del cambio con l'arrotondamento verso il basso. Misurare il diametro della propria leva del cambio. Scegliere la boccola di adattamento corrispondente alla propria leva del cambio (posizione 3 nella vista d'insieme). Inserire la boccola di adattamento sulla leva del cambio. Appoggiare la manopola sulla boccola di adattamento e premerla in basso fino in fondo. Orientare correttamente la manopola. Avvitare le tre viti di fermo con esagono incassato (posizione 4 nella vista d'insieme) nei fori nella parte inferiore della manopola. Stringere le viti con la chiave a brugola in dotazione (posizione 5 nella vista d'insieme). Avvitare l'anello decorativo dal basso sulla boccola di fissaggio.

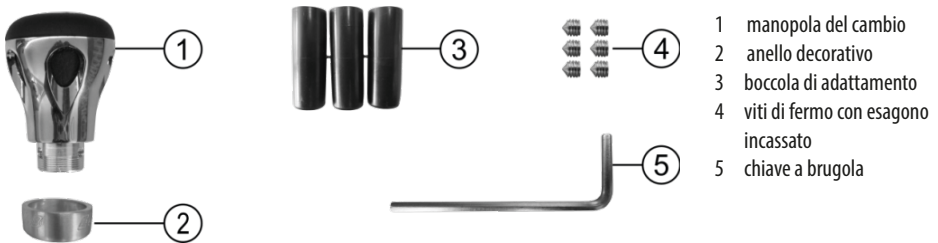

Figura 2: Montaggio per le leve del cambio senza blocco della retromarcia

6. Manutenzione e pulizia

6.1 Manutenzione: Controllare che la manopola sia perfettamente fissata e la possibilità d'innesto del blocco della retromarcia.

6.2 Cura: Pulire la manopola soltanto con un panno morbido inumidito. Non utilizzare detergenti aggressivi o solventi.

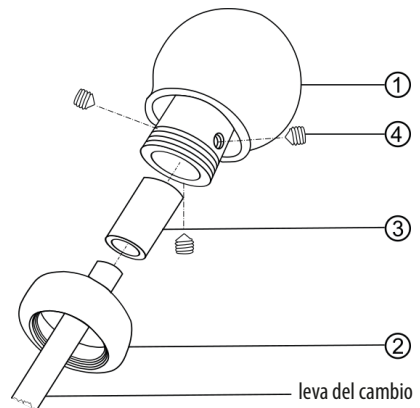
7. Avvertenze sulla tutela ambientale

Smaltire la manopola gettandola nel cassonetto della spazzatura.

8. Come contattarci

EAL GmbH

Otto-Hausmann-Ring 107

42115 Wuppertal

Germania

Telefono: +49 (0)202 42 92 83 0

Telefax: +49 (0)202 2 65 57 98

Internet : www.eal-vertrieb.com

E-mail: info@eal-vertrieb.com

EUFAB

GERMANY CAR & BICYCLE ACCESSORIES



EAL GmbH
Otto-Hausmann-Ring 107
42115 Wuppertal
Deutschland
Telefon: +49 (0)202 42 92 83 0
Internet: www.eal-vertrieb.com

Telefax: +49 (0)202 2 65 57 98
E-Mail: info@eal-vertrieb.com