

# LAS

auto- und camping zubehör

**DE Bedienungsanleitung Auffahrschiene BC260**

**UK Usermanual bike ramp BC260**

**FR Manual d'utilisateur rail de chargement BC260**

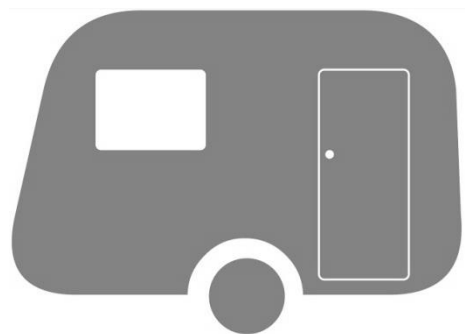
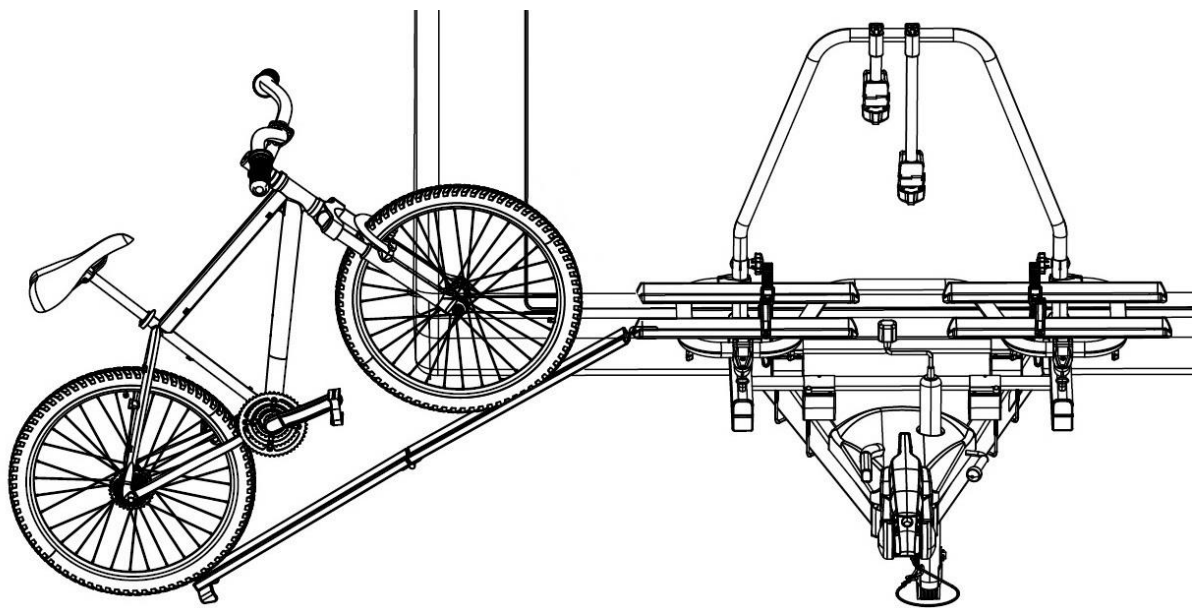



## DE

Mit dieser Auffahrschiene können Sie Ihre Fahrräder (max. 30 kg) einfach und schnell auf den BC260 Fahrradträger auffahren, ohne die Fahrräder anheben zu müssen.

### DER GEBRAUCH

Nehmen Sie die Auffahrschiene und klappen Sie diese auseinander.

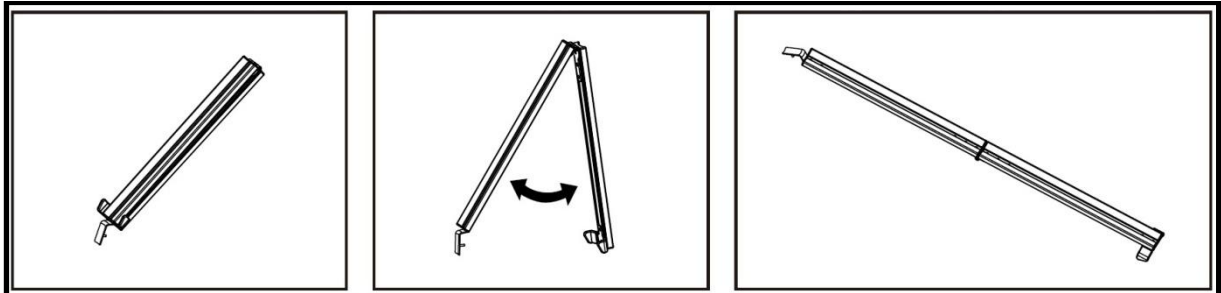

Befestigen Sie die Auffahrschiene durch Einhängen des Hakens an der Radschiene.

Fahren Sie das Fahrrad einfach und schnell auf den Fahrradträger, ohne das Fahrrad anheben zu müssen.

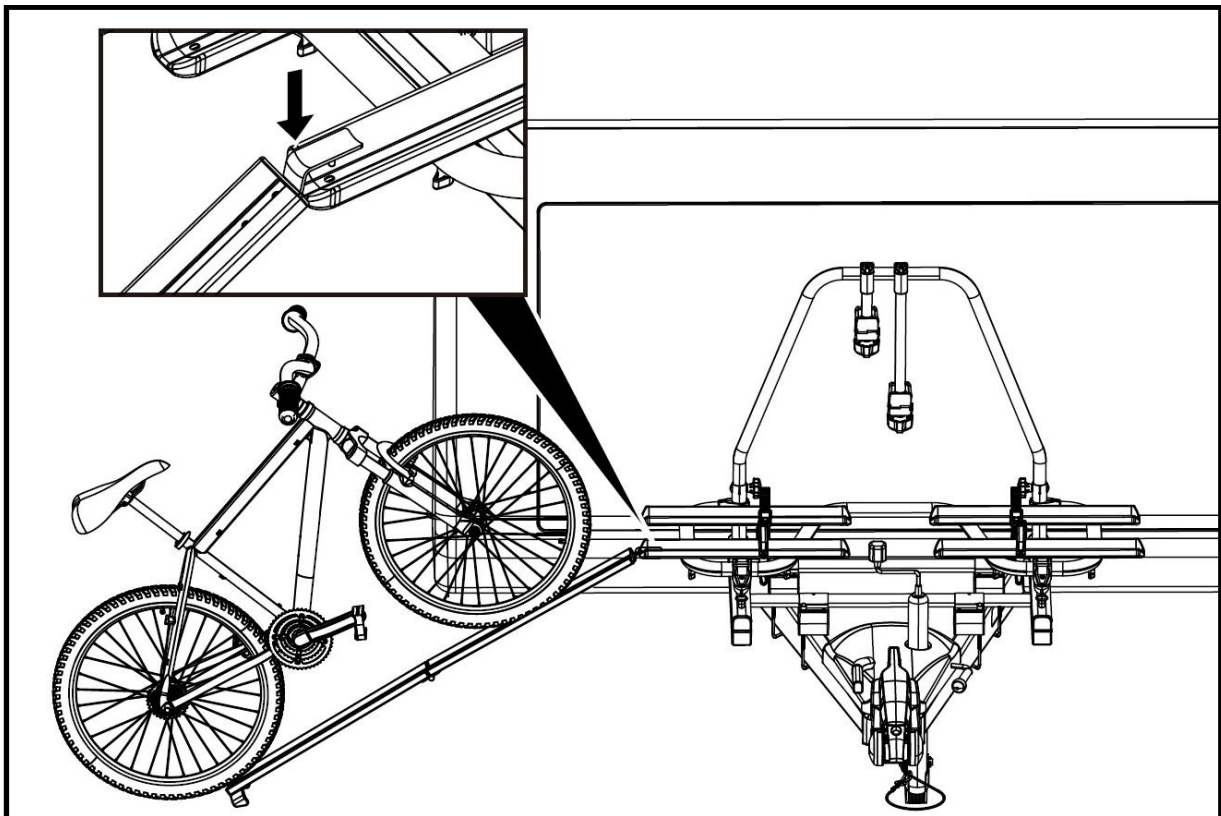

## GB

With this ramp you can easily ride your bikes (max. 30 kg) on the BC260 bike carrier so that you do not need to lift them anymore.

### HOW TO USE

Take the loading rail and unfold it into a single length.

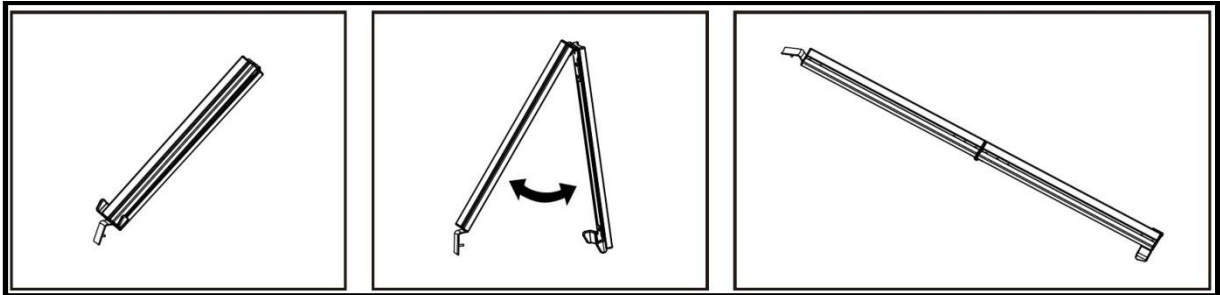

Install the ride-on ramp onto the wheel holder using the hook.

Then simply drive your bicycle on the bike carrier without lifting.

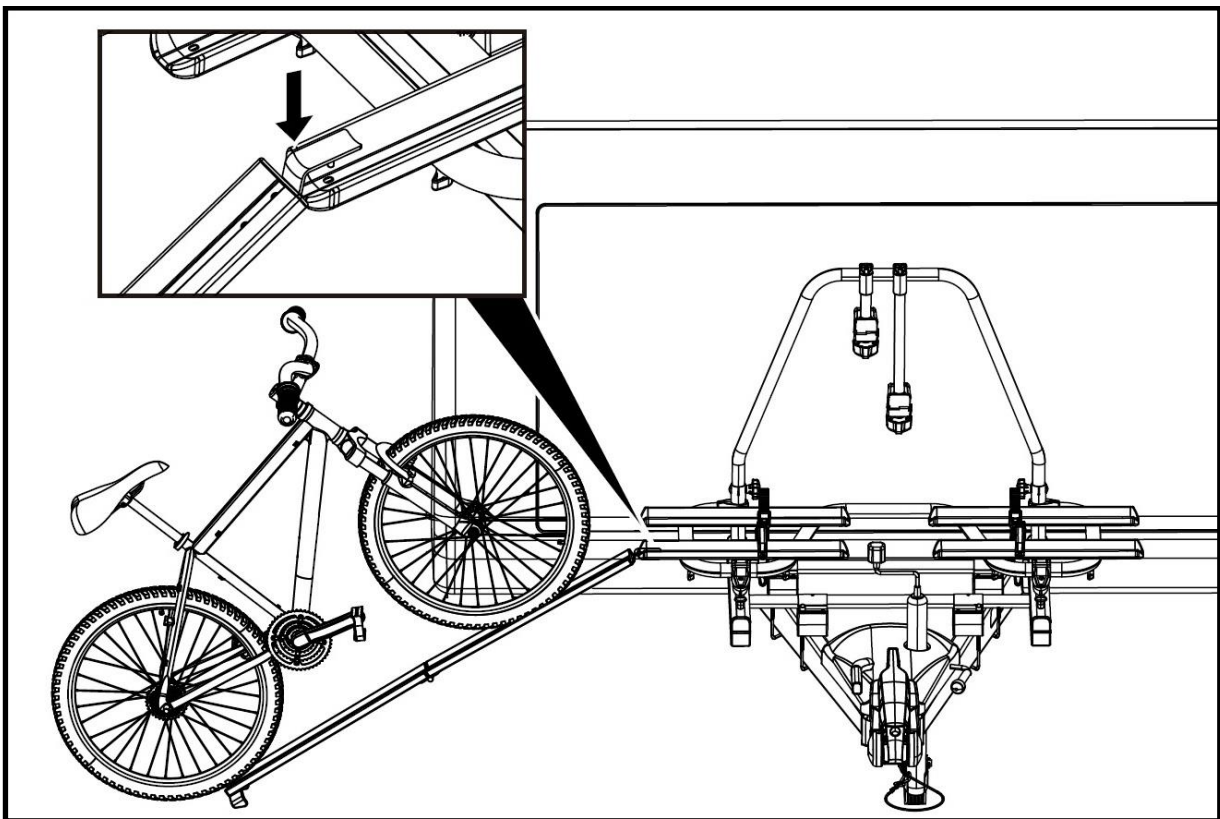

**FR**

Avec cette gouttière d'accès, vous pouvez faire rouler votre vélo (max. 30 kg) très facilement sur le porte-vélos BC260 de manière à ne pas devoir le soulever.

### **L'UTILISATION**

Prenez la rampe d'accès et déployez-la.

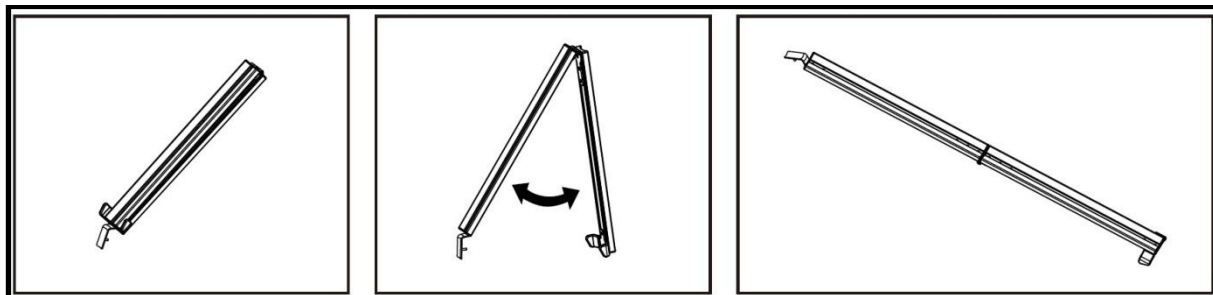

Montage simple; il suffit d'accrocher la rampe dans le support.

Il ne faut plus soulever, mais simplement faire rouler les vélos sur le support.

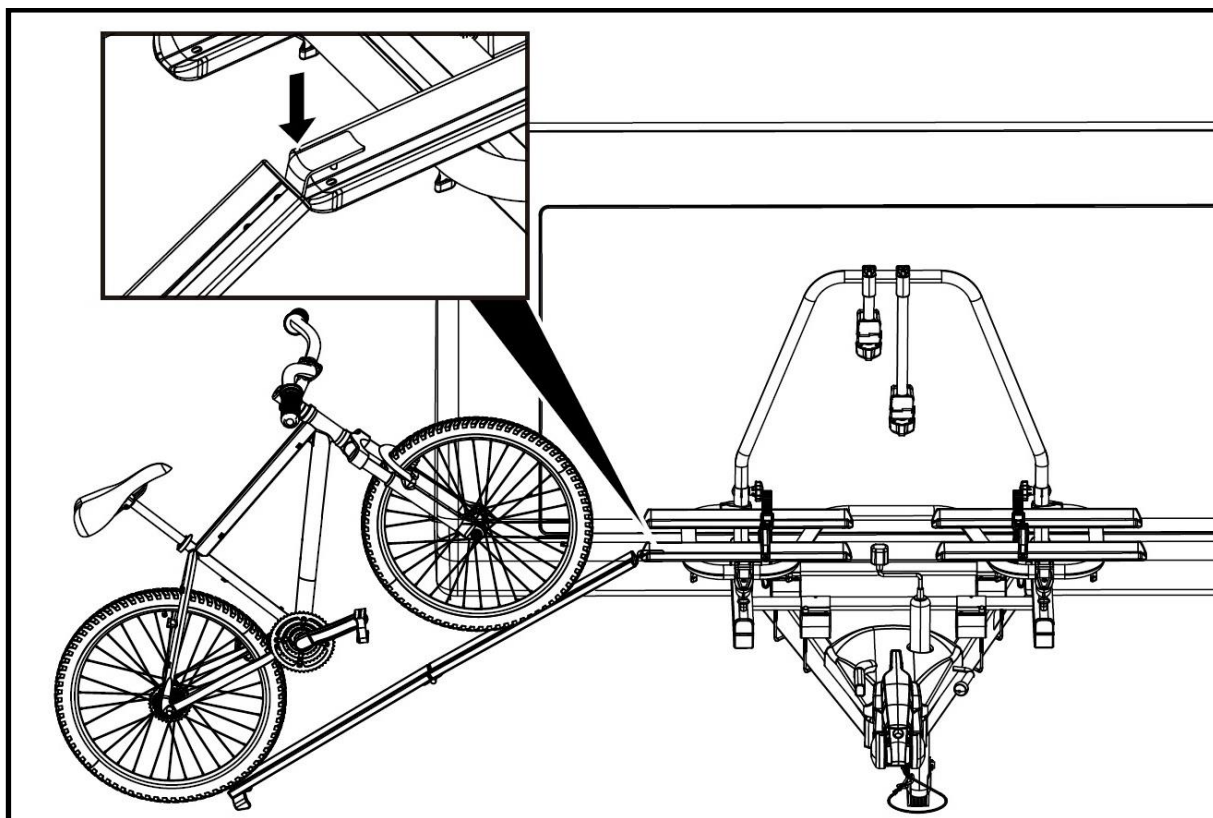

# **LAS**

**auto- und camping zubehör**

**EAL GmbH**

Otto-Hausmann-Ring 107

42115 Wuppertal

Deutschland, Germany, Allemagne

Telefon: +49 (0)202 42 92 83 0

Telefax: +49 (0)202 42 92 83 160

Internet: [www.eal-vertrieb.com](http://www.eal-vertrieb.com)

E-Mail: [info@eal-vertrieb.com](mailto:info@eal-vertrieb.com)