



© EAL GmbH, 10635, 09.2023

(D) Art.-Nr.: 10635
Deichselschloss
Anhänger Diebstahlsicherung
Bedienungsanleitung 2

(GB) Art. no 10635
Trailer Hitch Lock
Trailer theft protection
Operating instructions 4

(FR) Réf. 10635
Serrure pour barre d'attelage
Protection antivol pour remorque
Manuel de l'opérateur 6

(NL) Art.nr. 10635
Disselslot
Diefstalbeveiliging voor aanhangers
Gebruiksaanwijzing 8

D Deichselschloss Anhänger Diebstahlsicherung

INHALT

1. BESTIMMUNGSGEMÄßER GEBRAUCH	2
2. LIEFERUMFANG	2
3. SPEZIFIKATIONEN	2
4. SICHERHEITSHINWEISE	2
5. BEDIENUNGSANLEITUNG	2
5.1 ÜBERSICHT	2
5.2 ANWENDUNG	2
6. WARTUNG UND PFLEGE	3
7. HINWEISE ZUM UMWELTSCHUTZ	3
8. KONTAKTINFORMATIONEN	3



WARNUNG

Lesen Sie die Bedienungsanleitung vor Inbetriebnahme sorgfältig durch und beachten Sie alle Sicherheitshinweise! Nichtbeachtung kann zu Personenschäden, Schäden am Gerät oder Ihrem Eigentum führen!

Bewahren Sie die Originalverpackung, den Kaufbeleg sowie diese Anleitung zum späteren Nachschlagen auf! Bei der Weitergabe des Produkts geben Sie auch diese Anleitung weiter. Prüfen Sie vor Inbetriebnahme den Inhalt der Verpackung auf Unversehrtheit und Vollständigkeit!

1. BESTIMMUNGSGEMÄßER GEBRAUCH

Das Deichselschloss wird in die Kupplungsklaue für Kupplungen mit 50 mm Kugeldurchmesser eingesetzt. So kann der Anhänger oder Wohnwagen nicht mehr auf die Anhängerkupplung aufgesetzt werden.

Dieses Gerät ist nicht dafür bestimmt, durch Kinder und Personen mit eingeschränkten geistigen Fähigkeiten oder ohne erforderliches Fachwissen benutzt zu werden. Kinder sind von dem Gerät fernzuhalten.

Das Gerät ist nicht für den gewerblichen Einsatz bestimmt.

Zum bestimmungsgemäßen Gebrauch gehört auch die Beachtung aller Informationen in dieser Anleitung, insbesondere die Beachtung der Sicherheitshinweise. Jede andere Verwendung gilt als nicht bestimmungsgemäß und kann zu Sach- oder Personenschäden führen. Die EAL GmbH übernimmt keine Haftung für Schäden, die durch nicht bestimmungsgemäßen Gebrauch entstehen.

2. LIEFERUMFANG

1 x Deichselschloss mit zwei Schlüsseln 1 x Gebrauchsanleitung

3. SPEZIFIKATIONEN

Gewicht:	ca. 800 g	Material Bügel:	Stahl
Dimensionen:	ca. 80 x 155 x 160 [mm]	Material Basis:	Messing
Bügeldurchmesser:	ca. 12,5 mm	Bügelöffnung:	ca. 100 x 100 [mm]
Kugeldurchmesser:	ca. 47 mm		

4. SICHERHEITSHINWEISE



- Das Warndreieck kennzeichnet alle für die Sicherheit wichtigen Anweisungen. Befolgen Sie diese immer, anderenfalls könnten Sie sich verletzen oder das Gerät könnte beschädigt werden.
- Kinder dürfen nicht mit dem Gerät spielen.
- Reinigung und Benutzerwartung dürfen nicht von Kindern ohne Beaufsichtigung durchgeführt werden.
- Lassen Sie das Verpackungsmaterial nicht achtlos liegen. Dieses kann für Kinder zu einem gefährlichen Spielzeug werden!
- Benutzen Sie dieses Produkt nur für die dafür vorgesehene Verwendung!
- Manipulieren oder zerlegen Sie das Gerät nicht!
- Verwenden Sie zu Ihrer eigenen Sicherheit ausschließlich Zubehör oder Ersatzteile, die in der Anleitung angegeben sind, oder deren Verwendung durch den Hersteller empfohlen wird!



5. BEDIENUNGSANLEITUNG

5.1 ÜBERSICHT

- | | |
|----------------|-------------------------|
| 1 Bügel | 4 Basis |
| 2 Kugel | 5 Schloss mit Schlüssel |
| 3 Bügelführung | 6 Verriegelung |



Bild 1: Übersicht

5.2 ANWENDUNG

Setzen Sie das Deichselschloss wie auf den Bildern 2 bis 4 dargestellt, in die Kupplungsklaue Ihres Anhängers ein.

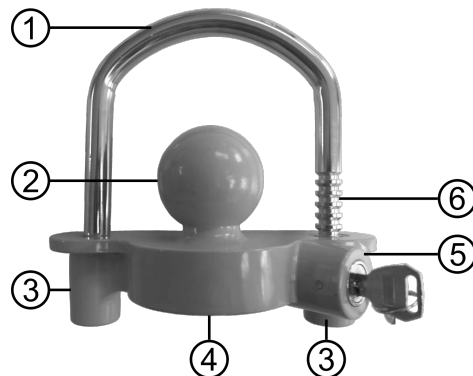

Bild 2: Bügel herausnehmen



Bild 3: Einsetzen in die Kupplung

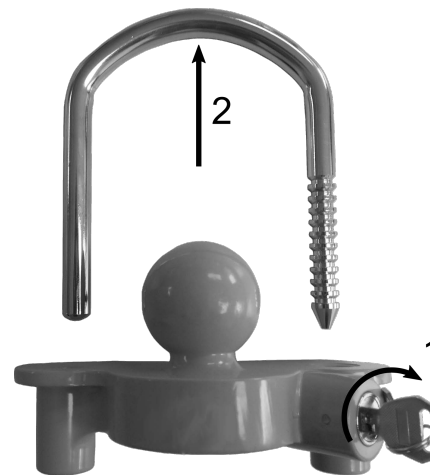

Bild 4: Bügel verriegeln

6. WARTUNG UND PFLEGE

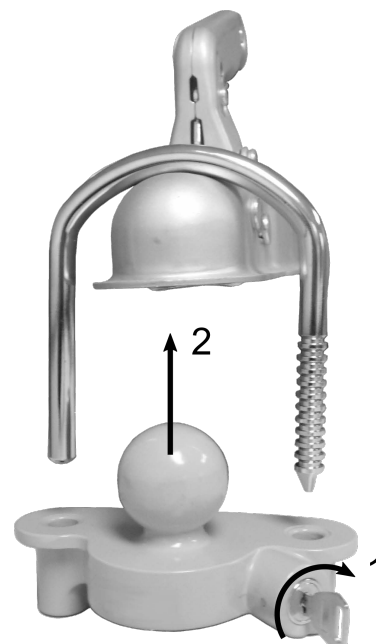
Halten Sie die Führungen für den Bügel sauber. Behandeln Sie die Bügelenden regelmäßig mit etwas Schmierfett.

Schmieren Sie das Schloss gelegentlich mit Graphit oder einem für Schließzylinder geeignetem Öl.

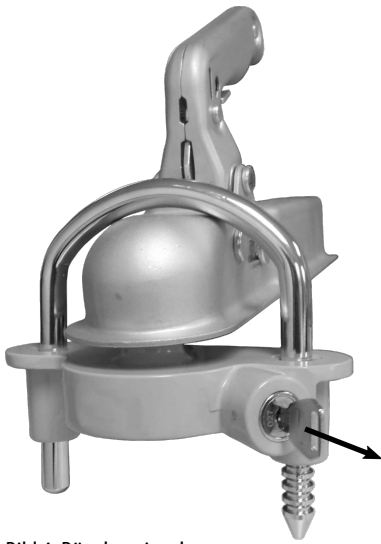
7. HINWEISE ZUM UMWELTSCHUTZ

Am Ende seiner Verwendung entsorgen Sie das Deichselschloss über die Wertstofftonne oder die öffentlichen/kommunalen Sammelstellen.

Die Materialien sind recycelbar. Durch Recycling, stoffliche Verwertung oder andere Formen der Wiederverwendung von Altgeräten leisten Sie einen wichtigen Beitrag zum Schutz unserer Umwelt!

8. KONTAKTINFORMATIONEN

📍 EAL GmbH

Otto-Hausmann-Ring 107
42115 Wuppertal, Deutschland

☎ +49 (0)202 42 92 83 0

📠 +49 (0) 202 42 92 83 – 160

✉ info@eal-vertrieb.com

🌐 www.eal-vertrieb.com

CONTENTS

1. PROPER USE OF THE PRODUCT	4
2. SCOPE OF DELIVERY	4
3. SPECIFICATIONS	4
4. SAFETY PRECAUTIONS	4
5. OPERATING INSTRUCTIONS	4
5.1 OVERVIEW	4
5.2 USE	4
6. MAINTENANCE AND CARE	5
7. INFORMATION ON ENVIRONMENTAL PROTECTION	5
8. CONTACT INFORMATION	5



WARNING

Please read the operating instructions carefully prior to use and observe all safety instructions!

Not observing these may lead to personal injury, damage to the device or to your property!

Store the original packaging, the receipt and these instructions so that they may be consulted at a later date! When passing on the product, please include these operating instructions as well.

Please check the contents of package for integrity and completeness prior to use.

1. PROPER USE OF THE PRODUCT

The trailer hitch lock is inserted into the coupling claw for couplings with 50 mm ball diameters. This means that the trailer or caravan can no longer be fitted to a towbar.

This device is not designed to be used by children or persons with limited mental abilities or without experience and/or lack of required specialist knowledge. Keep children away from the device.

The device is not designated for commercial use.

Proper intended use also includes observance of all information in this manual, particularly the safety instructions. Any other utilisation is considered to be contrary to the intended purpose and may lead to material damage or personal injuries. EAL GmbH assumes no liability for damage resulting from improper use.

2. SCOPE OF DELIVERY

1x Trailer hitch lock with two keys 1x Instructions for use

3. SPECIFICATIONS

Weight: approx. 800 g
Dimensions: approx. 80 x 155 x 160 [mm]
Bracket diameter: approx. 12.5 mm
Ball diameter: approx. 47 mm

Bracket material: steel
Base material: brass
Bracket opening: approx. 100 x 100 [mm]

4. SAFETY PRECAUTIONS



- The warning triangle sign indicates all instructions which are important for safety. Always follow these, otherwise you could injure yourself or damage the device.

- Children may not play with the device.

- Cleaning and user maintenance may not be carried out by children without supervision.



- Do not leave packaging material lying around. It may become a dangerous plaything for children!

- Only use this product for its designated purpose!

- Do not manipulate or disassemble the device!

- For your own safety, only use accessories and spare parts that are stated in these instructions or that are recommended by the manufacturer!

5. OPERATING INSTRUCTIONS

5.1 OVERVIEW

- | | |
|--------------------|-----------------------------|
| 1 Shackle | 4 Base |
| 2 Ball | 5 Lock with key |
| 3 Shackle retainer | 6 Ratchet locking mechanism |

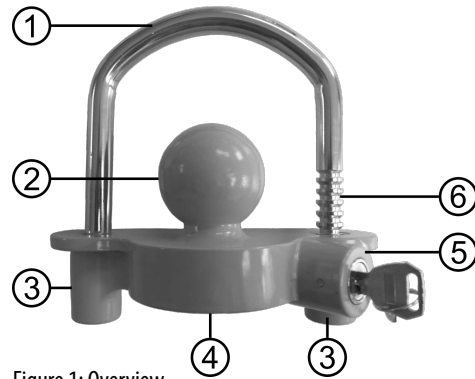

Figure 1: Overview

5.2 USE

Insert the trailer hitch lock into the coupling claw of your trailer, as shown in figures 2 to 4.

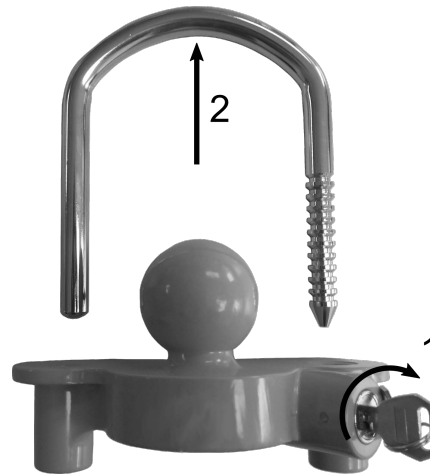

Figure 2: Removing the shackle

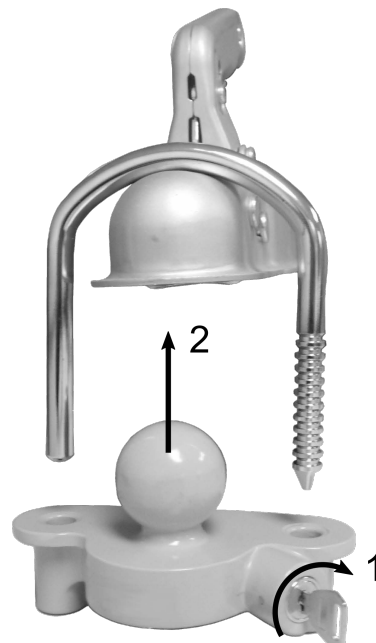

Figure 3: Inserting into the coupling claw

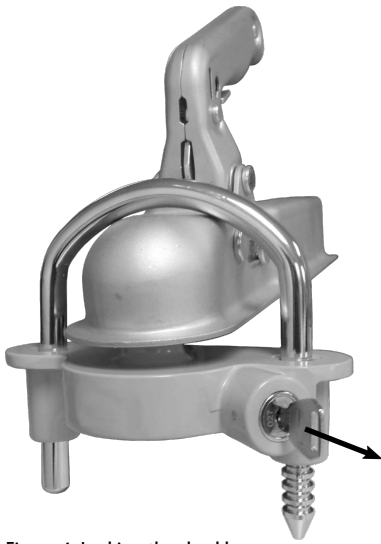

Figure 4: Locking the shackle

6. MAINTENANCE AND CARE

Keep the shackle retainers clean. Regularly apply an appropriate amount of lubricating grease to the shackle ends.

Occasionally lubricate the lock with graphite or with an oil that is suitable for locking cylinders.

7. INFORMATION ON ENVIRONMENTAL PROTECTION

At the end of its use, dispose of the trailer hitch lock via the bin for reusable materials or the public/municipal collection points.

The materials are recyclable. You make an important contribution to protecting our environment by recycling, material utilisation or other forms of reusing waste equipment.

8. CONTACT INFORMATION

📍 EAL GmbH

Otto-Hausmann-Ring 107
42115 Wuppertal, Germany

☎ +49 (0)202 42 92 83 0

📠 +49 (0) 202 42 92 83 – 160

✉ info@eal-vertrieb.com

🌐 www.eal-vertrieb.com

FR Serrure pour barre d'attelage
Protection antivol pour remorque

SOMMAIRE

1. UTILISATION CONFORME	6
2. MATÉRIEL FOURNI	6
3. SPÉCIFICATIONS	6
4. CONSIGNES DE SÉCURITÉ	6
5. NOTICE D'UTILISATION	6
5.1 VUE D'ENSEMBLE	6
5.2 UTILISATION	6
6. ENTRETIEN ET NETTOYAGE	7
7. REMARQUES RELATIVES À LA PROTECTION DE L'ENVIRONNEMENT	7
8. COORDONNÉES	7



AVERTISSEMENT

Avant la mise en service, lisez attentivement le mode d'emploi et observez toutes les consignes de sécurité !

Tout non-respect de ces consignes peut entraîner des dommages corporels, endommager l'appareil ou vos biens !

Conservez l'emballage d'origine, le justificatif d'achat et la présente notice pour vous y référer ultérieurement ! Si vous revendez ou remettez le produit à des tiers, veuillez également leur remettre cette notice d'utilisation.

Avant la mise en service, veuillez contrôler le contenu de l'emballage quant à l'absence de dommages et vérifier si toutes les pièces sont présentes !

1. UTILISATION CONFORME

La serrure pour barre d'attelage est placée dans la griffe d'attelage pour les attelages avec 50 mm de diamètre de rotule. La remorque ou la caravane ne peut ainsi plus être placée sur l'attelage de remorque.

Cet appareil n'est pas destiné à être utilisé par des enfants ou des personnes aux capacités mentales restreintes ou ne disposant pas de l'expérience ou des connaissances nécessaires. Les enfants doivent rester à distance de cet appareil.

L'appareil n'est pas destiné à une utilisation industrielle ou commerciale.

L'utilisation conforme aux prescriptions implique également le respect de toutes les informations contenues dans cette notice d'utilisation, en particulier le respect des consignes de sécurité. Toute autre utilisation est considérée comme non conforme et peut entraîner des dommages matériels ou corporels. La société EAL GmbH décline toute responsabilité en cas de dommages découlant d'une utilisation non conforme à l'emploi prévu.

2. MATÉRIEL FOURNI

1 x serrure de barre d'attelage avec deux clés 1 x Mode d'emploi

3. SPÉCIFICATIONS

Poids :	env. 800 g	Matériau de l'étrier : acier
Dimensions :	env. 80 x 155 x 160 [mm]	Matériau de la base : aiton
Diamètre étrier :	env. 12,5 mm	Orifice étrier : env. 100 x 100 [mm]
Diamètre de la boule d'attelage :	env. 47 mm	

4. CONSIGNES DE SÉCURITÉ



- Le triangle d'avertissement indique toutes les instructions relatives à la sécurité. Respectez-les à tout moment, sans quoi vous risqueriez de vous blesser ou l'appareil risquerait d'être endommagé.
- Les enfants ne doivent pas jouer avec l'appareil.
- Les tâches de nettoyage et d'entretien à effectuer chez soi ne doivent pas être exécutées par des enfants qui ne sont pas sous surveillance.
- Ne laissez pas traîner le matériel d'emballage. Il pourrait devenir un jouet dangereux pour les enfants !
- N'utilisez ce produit qu'aux fins pour lesquelles il a été prévu !
- Ne pas manipuler ni démonter l'appareil !
- Pour votre propre sécurité, utilisez exclusivement les accessoires ou pièces de rechange qui sont indiqué(e)s dans la notice d'utilisation ou dont l'utilisation est conseillée par le fabricant !

5. NOTICE D'UTILISATION

5.1 VUE D'ENSEMBLE

- | | |
|--------------------|---------------------|
| 1 Étrier | 4 Base |
| 2 Boule d'attelage | 5 Serrure avec clés |
| 3 Guide d'étrier | 6 Verrouillage |

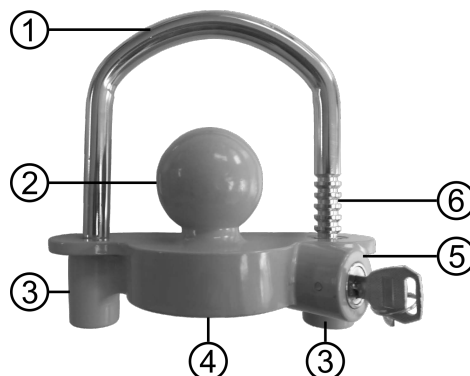

Figure 1 : vue d'ensemble

5.2 UTILISATION

Placez la serrure pour barre d'attelage dans la griffe pour barre d'attelage de votre remorque, tel que décrit dans les fig. 2 à 4.

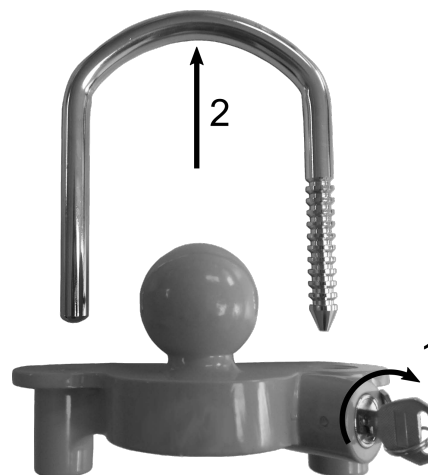

Figure 2 : retirer l'étrier

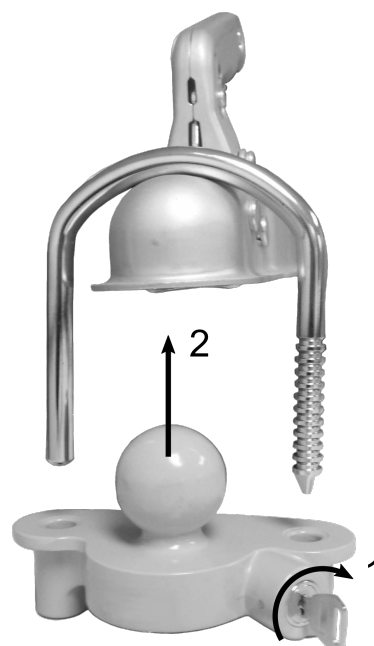

Figure 3 : insérer dans l'attelage

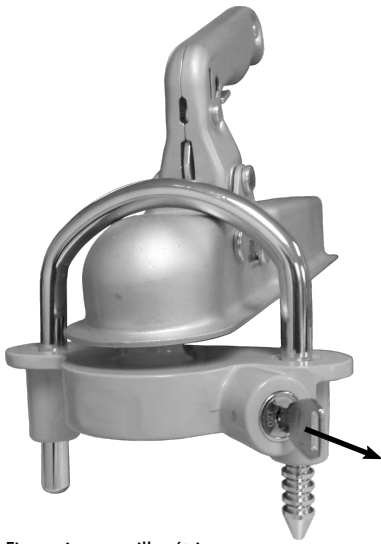

Figure 4 : verrouiller étrier

6. ENTRETIEN ET NETTOYAGE

Gardez les guidages pour l'étrier propres. Lubrifiez régulièrement les extrémités d'étrier avec un peu de graisse.

Lubrifiez de temps en temps la serrure avec du graphite ou une huile prévue pour les cylindres de fermeture.

7. REMARQUES RELATIVES À LA PROTECTION DE L'ENVIRONNEMENT

À la fin de son utilisation, jetez la serrure pour barre d'attelage au recyclage ou remettez-la à un centre de collecte public/communal.

Les matériaux sont recyclables. Par le recyclage, la récupération des matières ou d'autres formes de réutilisation d'appareils usagés, vous contribuez activement à la protection de notre environnement !

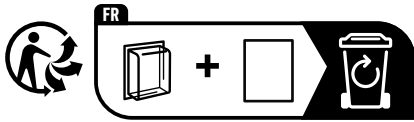

8. COORDONNÉES

📍 **EAL GmbH**
Otto-Hausmann-Ring 107
42115 Wuppertal, Allemagne

☎ +49 (0)202 42 92 83 0

📠 +49 (0) 202 42 92 83 – 160

✉ info@eal-vertrieb.com

🌐 www.eal-vertrieb.com

INHOUD

1. REGLEMENTAIR GEBRUIK	8
2. LEVERINGSOMVANG	8
3. SPECIFICATIES	8
4. VEILIGHEIDSINSTRUCTIES	8
5. GEBRUIKSAANWIJZING	8
5.1 OVERZICHT	8
5.2 GEBRUIK	8
6. ONDERHOUD EN VERZORGING	9
7. INFORMATIE M.B.T. HET MILIEU	9
8. CONTACTGEGEVENS	9



WAARSCHUWING

Lees voorafgaand aan de ingebruikname de gebruiksaanwijzing aandachtig door en neem alle veiligheidsvoorschriften in acht!

Het niet-naleven hiervan kan letsel, schade aan het product of aan uw eigendom veroorzaken!

Bewaar de oorspronkelijke verpakking, het aankoopbewijs en de gebruiksaanwijzing om deze later te kunnen raadplegen! Geef bij het doorgeven van het product ook deze gebruiksaanwijzing door.

Controleer voor de ingebruikname de inhoud van de verpakking eerst op beschadigingen en volledigheid!

1. REGLEMENTAIR GEBRUIK

Het disselslot wordt in de koppelingsklaau geplaatst van koppelingen met een kogeldiameter van 50 mm. De aanhanger of caravan kan dan niet meer op de aanhangerkoppeling worden geplaatst.

Dit product mag niet worden gebruikt door kinderen, mensen met een verstandelijke beperking of mensen die niet over de vereiste ervaring/kennis beschikken. Houd kinderen uit de buurt van het apparaat.

Het apparaat is niet bedoeld voor bedrijfsmatig gebruik.

Tot het reglementair gebruik behoort ook het in acht nemen van alle informatie in deze gebruiksaanwijzing, in het bijzonder van de veiligheidsvoorschriften. Elk ander gebruik geldt als niet-reglementair en kan materiële schade of persoonlijk letsel veroorzaken. EAL GmbH is niet aansprakelijk voor schade als gevolg van niet-beoogd gebruik.

2. LEVERINGSOMVANG

1 x disselslot met twee sleutels 1 x gebruiksaanwijzing

3. SPECIFICATIES

Gewicht:	ca. 800 g	Materiaal beugel: staal
Afmetingen:	ca. 80 x 155 x 160 [mm]	Materiaal basis: messing
Beugeldiameter:	ca. 12,5 mm	Beugelopening: ca. 100 x 100 [mm]
Kogeldiameter:	ca. 47 mm	

4. VEILIGHEIDSINSTRUCTIES



- De waarschuwingsdriehoek kenmerkt alle voor de veiligheid belangrijke aanwijzingen. Neem deze te allen tijde in acht, anders kunnen lichamelijk letsel of schade aan het product het gevolg zijn.
- Kinderen mogen niet met het apparaat spelen.
- Kinderen mogen het product niet zonder toezicht reinigen of het gebruikersonderhoud uitvoeren.
- Laat het verpakkingsmateriaal niet achteloos rondslingeren. Dit kan voor kinderen gevaarlijk speelgoed worden!
- Gebruik dit product uitsluitend voor het beoogde doel!
- Verander of demonteer het product niet!
- Gebruik voor uw eigen veiligheid uitsluitend toebehoren of reserveonderdelen die in de gebruiksaanwijzing staan vermeld of waarvan het gebruik door de fabrikant wordt aanbevolen!



5. GEBRUIKSAANWIJZING

5.1 OVERZICHT

- | | |
|------------------|--------------------|
| 1 Beugel | 4 Basis |
| 2 Kogel | 5 Slot met sleutel |
| 3 Beugelgeleider | 6 Vergrendeling |

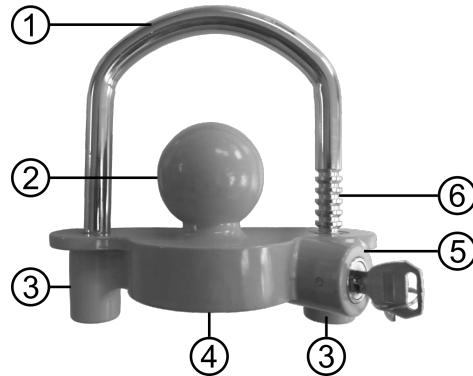

Afb. 1: Overzicht

5.2 GEBRUIK

Plaats het disselslot in de koppelingsklaau van uw aanhanger, zoals weergegeven op de afbeeldingen 2 tot 4.

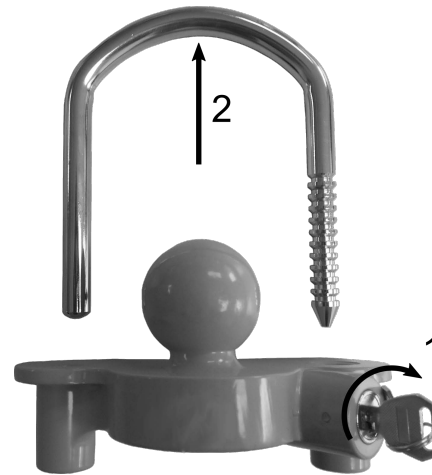

Afb. 2: Beugel verwijderen

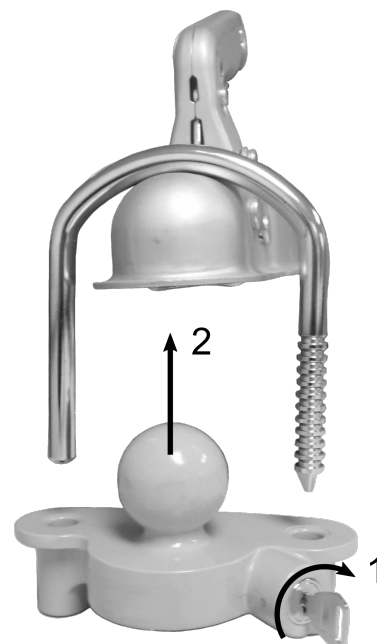

Afb. 3: In de koppeling plaatsen

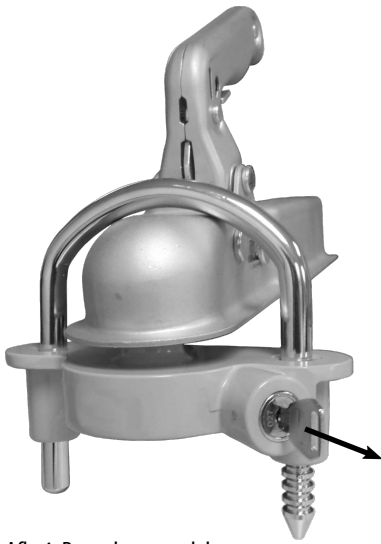

Afb. 4: Beugel vergrendelen

6. ONDERHOUD EN VERZORGING

Houd de geleiders voor de beugel schoon. Smeer de beugeluiteinden regelmatig in met een beetje vet.

Smeer het slot af en toe in met grafiet of een olie die geschikt is voor slotcilinders.

7. INFORMATIE M.B.T. HET MILIEU

Gooi het afgedankte diesselslot weg bij het recyclebaar afval of lever deze in bij een openbaar/gemeentelijk inzamelpunt.

De materialen kunnen worden gerecycled. Door recycling of andere vormen van hergebruik van oude apparaten levert u een belangrijke bijdrage aan de bescherming van ons milieu!

8. CONTACTGEGEVENS

📍 EAL GmbH

Otto-Hausmann-Ring 107
42115 Wuppertal, Duitsland

☎ +49 (0)202 42 92 83 0

📠 +49 (0) 202 42 92 83 – 160

✉ info@eal-vertrieb.com

🌐 www.eal-vertrieb.com

LAS

auto- und camping zubehör



📍 **EAL GmbH**

Otto-Hausmann-Ring 107

42115 Wuppertal, Deutschland

☎ +49 (0)202 42 92 83 0

📠 +49 (0) 202 42 92 83 – 160

✉ info@eal-vertrieb.com

🌐 www.eal-vertrieb.com